

Exposé EFH 169

Als erfahrener Partner im Hausbau ist es unsere Aufgabe, unseren Kunden ein Zuhause zu bieten, das nicht nur ihren Wünschen und Bedürfnissen entspricht, sondern auch ökologisch und ökonomisch sinnvoll ist. Seit über 30 Jahren setzen wir uns deshalb für die Errichtung von individuellen Massivhäusern ein, die auf Qualität und Nachhaltigkeit basieren. Um unseren Beitrag zum Klimaschutz und der Energieeinsparung zu leisten, bieten wir standardmäßig hocheffiziente Wärmepumpensysteme an, die auf Wunsch auch mit einer Lüftungsanlage oder einer PV-Anlage kombiniert werden können.

Individualität steht bei uns an erster Stelle, deshalb garantieren wir Ihnen, dass Sie Ihr Traumhaus genau so bekommen, wie Sie es sich vorstellen.

Lassen Sie uns gemeinsam Ihr Eigenheim bauen!

Ihre Vorteile bei MIB Baukonzept

- Individuelle Planung
- Traditionell Stein auf Stein gebaut
- Schlüsselfertig
- Ausbauhaus mit Eigenleistung
- Rundum-Sorglos-Service
- TÜV-zertifizierte Bauleitung
- Alle Energiestandards
- Kompetente Beratung
- 3D Visualisierung
- Zugang virtueller Rundgang
- Grundriss in Lebensgröße

Kontaktieren Sie uns gerne!

Tel.: 02451 – 6280782

E-Mail: info@mib-baukonzept.de

Web: www.mib-baukonzept.de



Eigenschaften

- Wohnfläche 169 m²
- Grundfläche 87 m²
- Abmessungen 11,5 x 7,5 m
- Dachform Satteldach
- Dachneigung 30°
- Zimmer 5
- Geschosse 2
- Garage 4 x 9 m

Das Einfamilienhaus gilt als das wohl populärste Domizil unter den Neubauten. Seine außerordentliche Beliebtheit verdankt der Haustyp seiner Flexibilität in Bezug auf die Planung und Gestaltung. Eingebettet in die Natur und frei von direkten Nachbarn, bietet das Einfamilienhaus die ideale Oase für die ganze Familie. Hier kann man nicht nur im Einklang mit der Umgebung leben, sondern auch das eigene Stück Garten in vollen Zügen genießen.

Die Wohnfläche dieses Hauses beträgt etwa 169 m², optional mit einer geräumigen Garage von etwa 48 m² Nutzfläche. Auf beiden Traufseiten des Hauses wird der Dremmel optisch mit Fenstern verschönert, welche für eine sehr helle und gemütliche Atmosphäre in allen Räumen im Obergeschoss sorgen. Besonders die Anordnung der Fenster, die Putzoptik sowie der überdachte Eingangsbereich sorgen für einen modernen Look.

Kontaktieren Sie uns gerne!

Tel.: 02451 – 6280782

E-Mail: info@mib-baukonzept.de

Web: www.mib-baukonzept.de

Erdgeschoss

➤ Wohnen/Essen	42,77 m ²
➤ Kochen	13,75 m ²
➤ WC	4,84 m ²
➤ Büro/Gast	14,12 m ²
➤ Flur	16,82 m ²
➤ Garage	48,02 m ²
➤ Gesamt	92,3 m ²

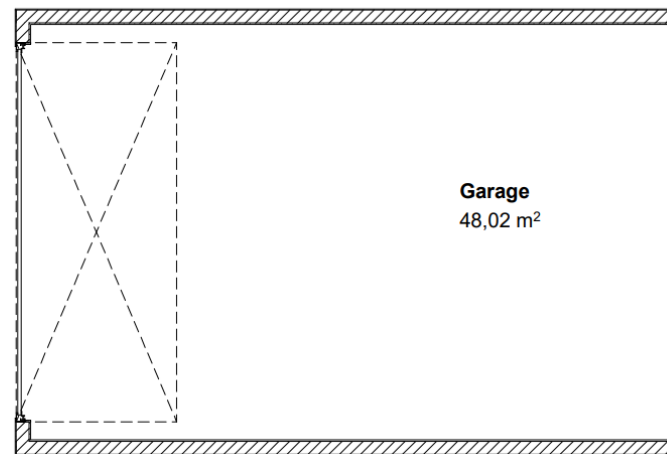
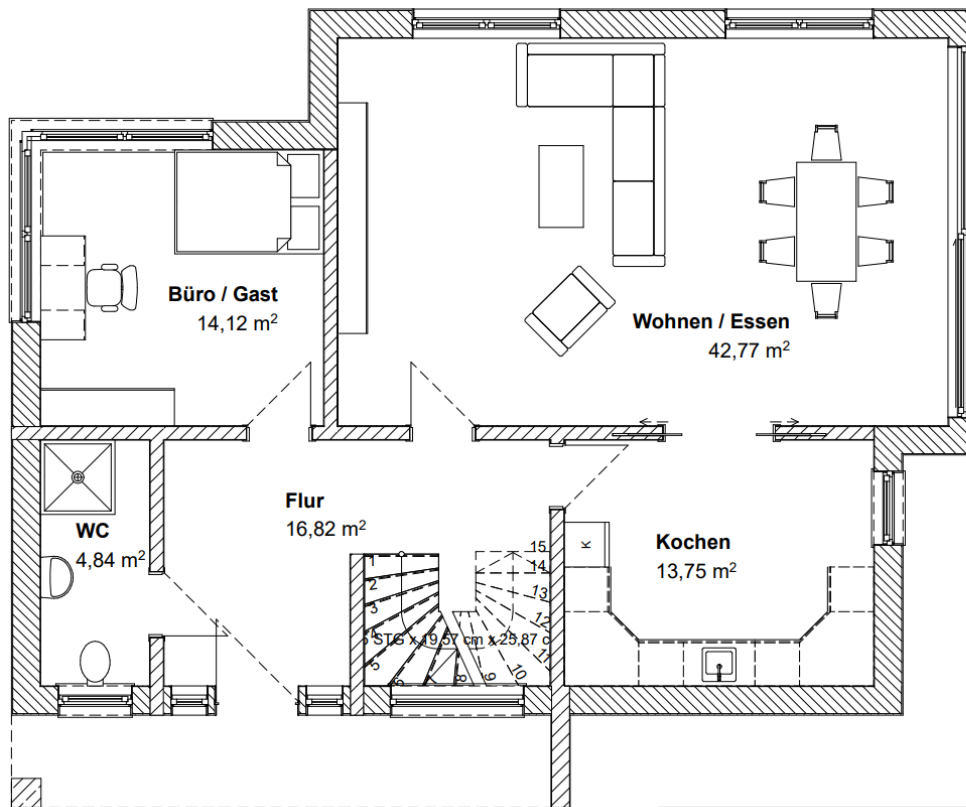

Kontaktieren Sie uns gerne!

Tel.: 02451 – 6280782

E-Mail: info@mib-baukonzept.de

Web: www.mib-baukonzept.de

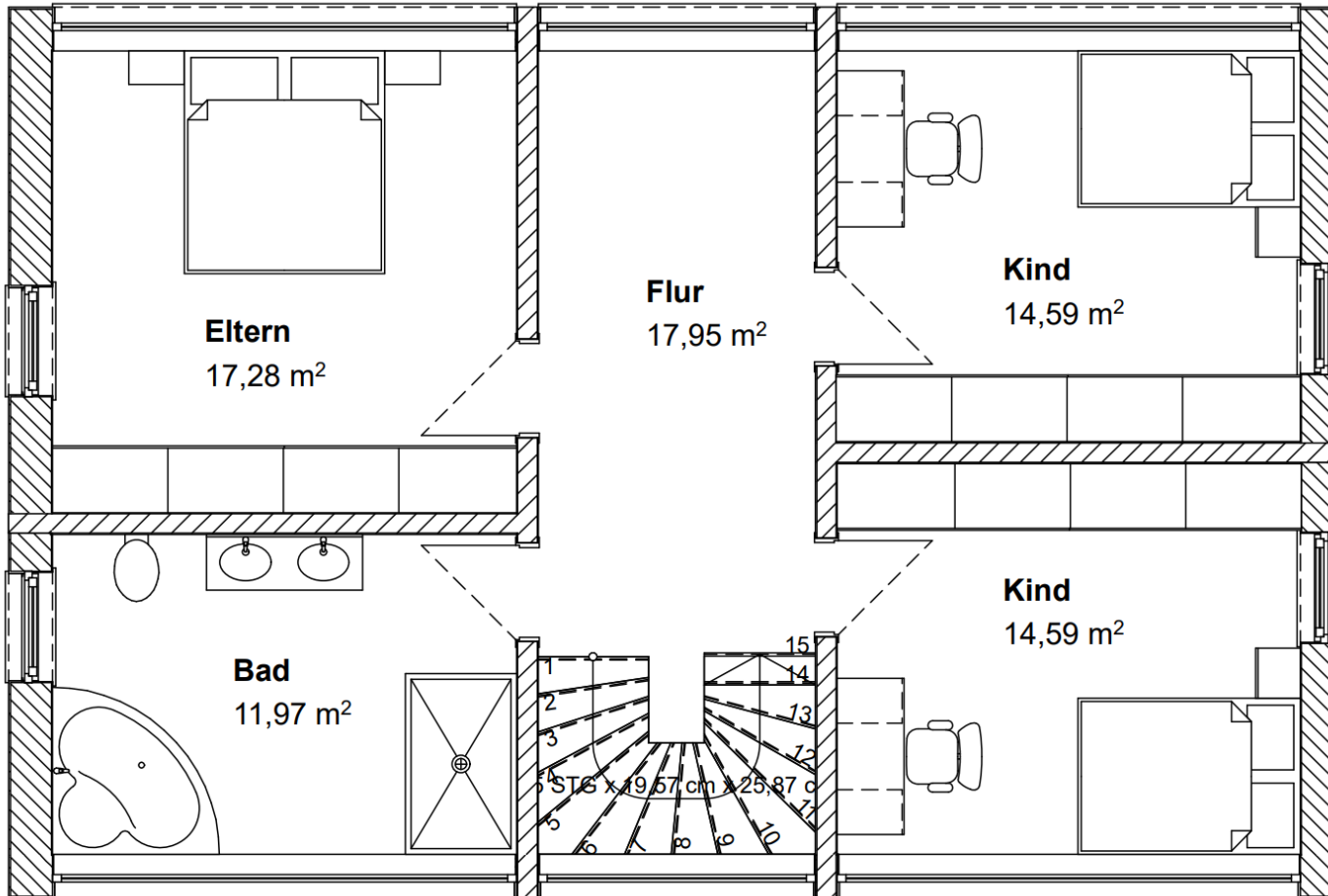

Obergeschoss

➤ Eltern	17,28 m ²
➤ Kind	14,59 m ²
➤ Kind	14,59 m ²
➤ Bad	11,97 m ²
➤ Flur	17,95 m ²
➤ Gesamt	76,38 m ²

Kontaktieren Sie uns gerne!

Tel.: 02451 – 6280782

E-Mail: info@mib-baukonzept.de

Web: www.mib-baukonzept.de